

Fördertechnik
Vibroconveyor technology

IFE Aufbereitungstechnik GmbH



Förderrinnen und Förderrohre
Vibrating feeders and tubular feeders

Vibrationsförderrinnen mit Unwuchtmotoren

Vibrating feeders with unbalanced motor drives

Einsatz

Application

IFE-Vibrationsförderrinnen mit Unwuchtmotoren dienen zur Austragung aus Bunkern und zur Förderung von Schüttgütern. Besonders vorteilhaft werden sie zur Förderung von Materialien über größere Strecken eingesetzt; sie eignen sich weiters zum Transport von Materialien mit geringem Schüttgewicht.

IFE vibrating feeders with unbalanced motors are designed to feed bulk material and extract it from storage hoppers. They are most profitably used to transport material over relatively long distances, and are also useful for transporting material with low bulk density.

Beispiele

Examples

- Förderung von Schüttgütern über größere Entfernungen
- Austragung aus Bunkern
- Beschickung von Stetigförderern
- Automatischer Spänetransport von Hobel-, Fräs- und Drehmaschinen udgl.
- Befüllen von Transportbehältern
- Optimierte Materialverteilung auf nachfolgende Geräte
- *Feeding of bulk material over longer distances*
- *Discharge from storage hoppers*
- *Feeding of conveyors*
- *Automatic transport of shavings from planing, milling and turning machines etc.*
- *Filling of transport containers*
- *Optimized material spreading to downstream equipment*

Aufbau

Construction

Förderrinne in Schweißkonstruktion, angetrieben durch zwei IFE-Unwuchtmotore. Einbau wahlweise mittels elastischer Aufstell- oder Aufhängeelemente. Netzanschluss über IFE-Anschlussgerät.

Welded feeder trough, driven by two IFE unbalanced motors. Installation either with elastic support or suspension units. Mains connection through IFE mains connection units.

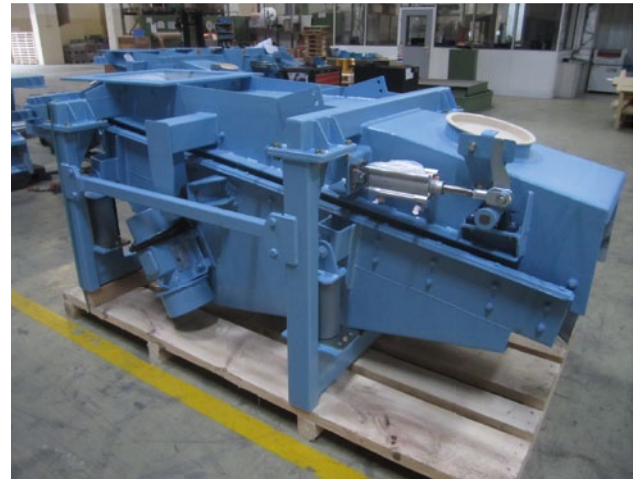

Ausstattung *Scope of supply*

Standardausführung *Standard model*

- Förderrinne mit ebenem Boden
- Zwei Unwuchtmotore seitlich, unterhalb des Fördertrogs
- Rinnenwerkstoff S235JRC (St 37)
- Rinnenabmessungen lt. Tabelle
- Trough with flat bottom
- Two unbalanced motors mounted outside, below the trough
- Trough material S235JRC (St 37)
- Trough dimensions according to table

Sonderausführungen *Special models*

- Zwei Unwuchtmotore seitlich, oberhalb des Fördertrogs
- Rinnenauskleidung aus Sonderstahlblech, Gummi, Kunststoff oder Keramik
- Rinnenabdeckung stationär oder mitschwingend
- Rinnen mit eingebauten Auslaufklappen (automatisch oder manuell betätigt)
- Rinnen mit Sortierschikanen
- Rinnen mit beheiztem oder gekühltem Fördertrog
- Rinnen für Heißgutförderung
- Förderrinne auf Schwenkrahmen zur Materialverteilung
- Two unbalanced motors mounted outside, above the trough
- Special steel grade, rubber, plastic or ceramic lining
- Feeder cover, stationary or vibrating with the trough
- Feeders with built-in outlet flaps (operated automatically or manually)
- Feeders with sorting baffles
- Feeders with heated or cooled trough
- Feeders for hot material transportation
- Feeder on swivel frame for material distribution



Vorteile

Advantages

- Große Baulängen möglich
- Hohe Förderleistung
- Geringer elektrischer Leistungsbedarf
- Lange Lebensdauer
- Wartungs- und geräuscharm
- Large lengths possible
- High feed rate
- Low electric power requirement
- Long operating lifetime
- Low maintenance and noise levels

Vibrationsförderrohre mit Unwuchtmotoren

Vibrating tubular feeders with unbalanced motor drives

Einsatz

Application

IFE-Vibrationsförderrohre mit Unwuchtmotoren dienen zur Förderung von Schüttgütern. Besonders vorteilhaft werden sie zur Förderung von Materialien eingesetzt, die zur Staubentwicklung neigen. Aufgabestutzen und Abwurfende der Förderrohre können mittels elastischer Manschetten gegenüber vor- bzw. nachgeschalteten Anlageteilen abgedichtet werden.

IFE vibrating tubular feeders with unbalanced motors are designed to feed bulk material. They are most profitably used for material that develops dust. Inlet and outlet points can be completely sealed with flexible cuffs to maintain the dust tight integrity of the system.

Beispiele

Examples

- Staubende Schüttgüter
- Vor Verunreinigung von außen zu schützende Fördergüter (Nahrungsmittelindustrie, chemische Werke)
- Förderung von Schüttgütern über größere Entfernungen
- Austragung aus Bunkern
- Beschickung von Stetigförderern
- Befüllen von Transportbehältern
- *Transport of dusty bulk material*
- *Transport of material requiring external protection from impurities (food processing industry, chemical plants)*
- *Feeding of bulk material over longer distances*
- *Discharge from storage hoppers*
- *Feeding of conveyors*
- *Filling of transport containers*

Aufbau

Construction

Förderrohr in Schweißkonstruktion, angetrieben durch zwei IFE-Unwuchtmotore. Einbau wahlweise mittels elastischer Aufstell- oder Aufhängeelemente. Netzanschluss über IFE-Anschlussgerät.

Welded feeder tube, driven by two IFE unbalanced motors. Installation either with elastic support or suspension units. Mains connection through IFE mains connection units.



Ausstattung *Scope of supply*

Standardausführung *Standard model*

- Geschlossenes Rohrprofil mit Einlaufstutzen und wahlweise mit axialem Auslauf oder mit Auslaufstutzen
- Zwei Unwuchtmotore seitlich, unterhalb des Förderrohres
- Rohrwerkstoff S235JRC (St 37)
- Rohrabmessungen lt. Tabelle
- Feeder tube with inlet nozzle and optionally with axial outlet or outlet nozzle
- Two unbalanced motors mounted outside, below the tube
- Tube material S235JRC (St 37)
- Tube dimensions according to table

Sonderausführungen *Special models*

- Förderrohre aus Sonderwerkstoffen, mit mehreren Ein- und Ausläufen, mit manuell oder automatisch betätigten Auslaufklappen
- Zwei Unwuchtmotore seitlich, oberhalb des Förderrohres
- Förderrohr auf Schwenkrahmen zur Materialverteilung
- Tube made of special material, multiple inlets or outlets added, manual or automatic operation of the outlet flaps
- Two unbalanced motors mounted outside, above the tube
- Feeder tube on swivel frame for material distribution



Vorteile

Advantages

- Große Baulängen möglich
- Hohe Förderleistung
- Geringer elektrischer Leistungsbedarf
- Staubdichte Ausführung
- Lange Lebensdauer
- Wartungs- und geräuscharm
- Large lengths possible
- High feed rate
- Low electric power requirement
- Dust tight design
- Long operating lifetime
- Low maintenance and noise levels

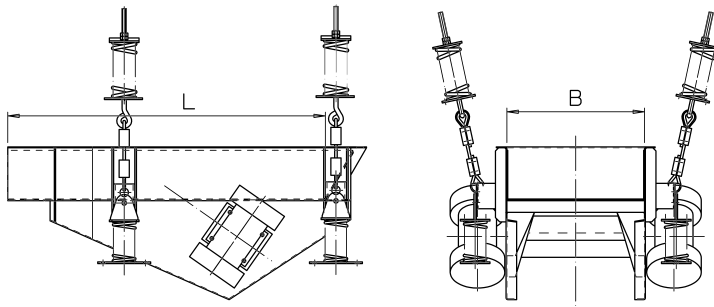

Vibrationsförderrinnen mit Unwuchtmotoren / *Vibrating feeders with unbalanced motor drives*

Standardbreiten <i>Standard width</i>	max. Längen mit 50 Hz Motor <i>max. length with 50 Hz motor</i>			max. Längen mit 60 Hz Motor <i>max. length with 60 Hz motor</i>		
	4-pol / 24 Hz	6-pol / 16 Hz	8-pol / 12 Hz	4-pol / 24 Hz	6-pol / 16 Hz	8-pol / 12 Hz
315	3000	6000	7000	2500	5000	6000
400	4000	6500	7500	3500	5500	6500
500	4000	6500	7500	3500	5500	6500
650	4000	7000	7500	3500	6000	7000
800	3500	7000	7500	3000	6000	7000
1000	3000	7000	7500	2500	6000	6500
1250	2500	6500	7000	2000	5500	6000
1600	2500	5000	6500	2000	4250	5500
2000	2000	4500	6000	1700	3850	5000

Die maximalen Längen beziehen sich auf die Rinnenbodenlängen / *Maximal lengths refer to trough bottom*

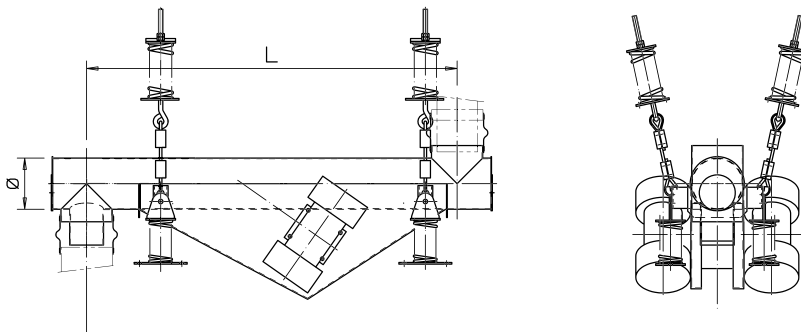

Vibrationsförderrohre mit Unwuchtmotoren / *Vibrating tubular feeders with unbalanced motor drives*

Standardbreiten <i>Standard width</i>	max. Längen mit 50 Hz Motor <i>max. length with 50 Hz motor</i>			max. Längen mit 60 Hz Motor <i>max. length with 60 Hz motor</i>		
	4-pol / 24 Hz	6-pol / 16 Hz	8-pol / 12 Hz	4-pol / 24 Hz	6-pol / 16 Hz	8-pol / 12 Hz
200	4300	5000	6500	3500	4000	5500
250	5300	7500	8000	4500	6000	6500
315	6000	8500	9000	5000	7000	7500
400	6500	9000	9500	5500	8000	8500
475	7500	9500	10000	6500	8500	8000

Die maximalen Längen beziehen sich auf die Rohrinnlängen / *Maximal lengths refer to tube lengths*

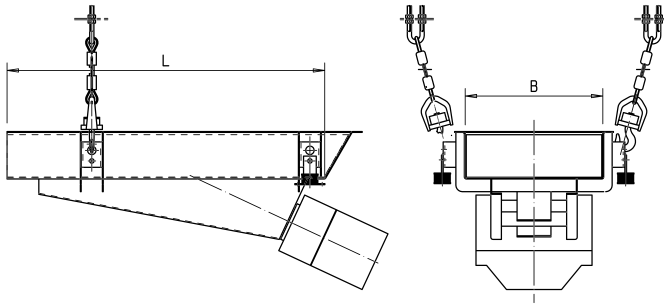
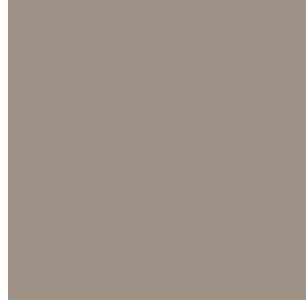

Vibrationsförderrinnen mit Magnetvibratoren / *Vibrating feeders with electromagnetic drives*

Standardbreiten <i>Standard width</i>	max. Längen bei Antriebsfrequenz <i>max. length at nominal frequency</i>	
	50 Hz	60 Hz
250	2500	2000
315	2500	2000
400	3000	2500
500	3000	2500
650	3000	2500
800	3000	2500
1000	3000	2500
1250	3000	2500
1600	2000	1750

Die maximalen Längen beziehen sich auf die Rinnenbodenlängen
Maximal lengths refer to trough bottom

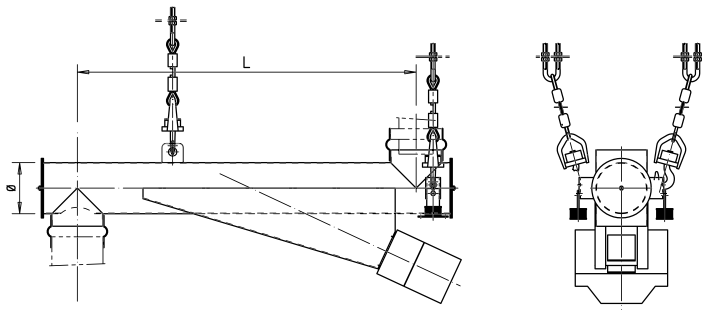

Vibrationsförderrohre mit Magnetvibratoren / *Vibrating tubular feeders with electromagnetic drives*

Standardbreiten <i>Standard width</i>	max. Längen bei Antriebsfrequenz <i>max. length at nominal frequency</i>	
	50 Hz	60 Hz
125	2000	1750
160	2300	2000
250	2800	2400
315	3100	2700
400	3500	3000
475	3800	3300

Die maximalen Längen beziehen sich auf die Rohrlängens
Maximal lengths refer to tube lengths

Vibrationsförderrinnen mit Magnetvibratoren

Vibrating feeders with electromagnetic drives

Einsatz

Application

IFE-Vibrationsförderrinnen mit Magnetvibratoren dienen zur Austragung aus Bunkern und zur Förderung von Schüttgütern. Besonders vorteilhaft werden sie für verschiedenartige Dosieraufgaben eingesetzt.

IFE vibrating feeders with electromagnetic drives are designed to feed bulk material and extract it from storage hoppers. They are most profitably used for dosing systems.

Beispiele

Examples

- Austragung aus Bunkern
- Beschickung von Wiegebehältern
- Aufgabe auf Bandwaagen
- Gleichmäßige Schüttgutaufgabe auf Siebmaschinen, Spaltroste und Magnetscheider
- Mischen und Dosieren von Schüttgütern
- Beschickung von Zerkleinerungsmaschinen wie Brecher und Mühlen
- Beschickung von Stetigförderern wie Bandförderer und Becherwerke
- Befüllen von Transportbehältern
- *Discharge from storage hoppers*
- *Feeding of weighing hoppers, belt conveyors, screens, grizzly feeders and magnetic separators*
- *Blending and dosing of bulk material*
- *Feeding of conveyors*
- *Filling of transport containers*

Aufbau

Construction

Förderrinne in Schweißkonstruktion, angetrieben durch IFE-Magnetvibrator. Einbau wahlweise mittels elastischer Aufstell- oder Aufhängeelemente. Netzanschluss über IFE-Thyristorsteuer- oder regelgerät.

Welded feeder trough, driven by IFE electromagnetic drives. Installation either with elastic support or suspension units. Mains connection through an IFE thyristor control unit or via regulating unit.

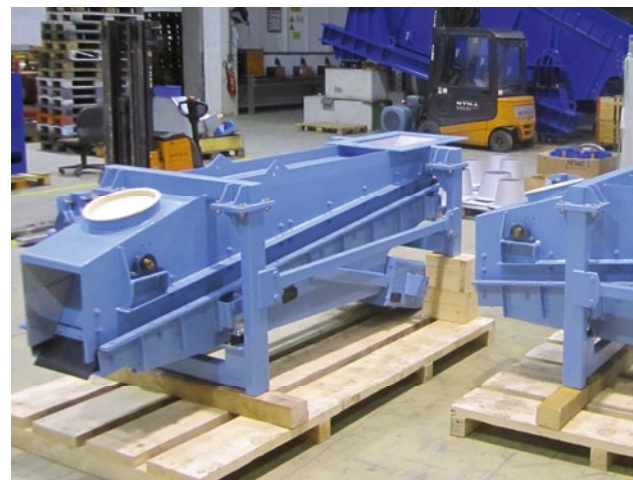

Ausstattung *Scope of supply*

Standardausführung *Standard model*

- Förderrinne mit ebenem Boden
- Magnetvibrator unterhalb des Fördertrogs
- Rinnenwerkstoff S235JRC (St 37)
- Rinnenabmessungen lt. Tabelle
- Trough with flat bottom
- Electromagnetic drive below the trough
- Trough material S235JRC (St 37)
- Trough dimensions according to table

Sonderausführungen *Special models*

- Magnetvibrator oberhalb des Fördertrogs
- Rinnenauskleidung aus Sonderstahlblech, Gummi, Kunststoff oder Keramik
- Rinnenabdeckung stationär oder mitschwingend
- Rinnen mit eingebauten Auslaufklappen (automatisch oder manuell betätigt)
- Rinnen mit Sortierschikanen
- Rinnen für Heißgutförderung
- Förderrinne auf Schwenkrahmen zur Materialverteilung
- Electromagnetic drive above the trough
- Special steel grade, rubber, plastic or ceramic lining
- Feeder cover, stationary or vibrating with the trough
- Feeders with built-in outlet flaps (operated automatically or manually)
- Feeders with sorting baffles
- Feeders for hot material transportation
- Feeder on swivel frame for material distribution



Vorteile

Advantages

- Stufenlos einstellbare, mengenkonstante Förderleistung
- Nach Abschaltung automatischer Bunkerverschluss
- Hohe Förderleistung
- Keine rotierenden Teile – daher wartungsfrei und verschleißarm
- Förderleistung über Regelkreis von beliebigen Parametern steuer- und programmierbar
- Geringer elektrischer Leistungsbedarf – keine elektrischen Leistungsverluste
- Infinitely variable and volumetrically constant feed rate
- Instantly stops flow from hopper when shut off
- High feed rate
- No rotating parts – no maintenance or wear (on drives)
- Feed rate is controlled via closed loop control or external signals
- Low electric power requirement – no loss of electric power

Vibrationsförderrohre mit Magnetvibratoren

Vibrating tubular feeders with electromagnetic drives

Einsatz

Application

IFE-Vibrationsförderrohre mit Magnetvibratoren dienen zur Austragung aus Bunkern und zur Förderung von Schüttgütern. Besonders vorteilhaft ist die vollkommen geschlossene Bauart der Förderbahn.

IFE vibrating tubular feeders with electromagnetic drives are designed to feed bulk material and extract it from storage hoppers. Their particular advantage lies in the completely self-contained construction of the transport channel.

Beispiele

Examples

- Staubende Schüttgüter
- Vor Verunreinigung von außen zu schützende Fördergüter (Nahrungsmittelindustrie, chemische Werke)
- Austragung aus Bunkern
- Beschickung von Stetigförderern
- Beschickung und Entleerung von Wiege- und Verladeeinrichtungen
- Befüllung von Transportbehältern
- *Transport of dusty bulk material*
- *Transport of material requiring external protection from impurities (food processing industry, chemical plants)*
- *Discharge from storage hoppers*
- *Feeding of conveyors*
- *Filling and emptying of weighing and loading devices*
- *Filling of transport containers*

Aufbau

Construction

Förderrohr in Schweißkonstruktion, angetrieben durch IFE-Magnetvibrator. Einbau wahlweise mittels elastischer Aufstell- oder Aufhängeelemente. Netzanschluss über IFE-Thyristorsteuer- oder regelgerät.

Welded feeder tube, driven by IFE electromagnetic drives. Installation either with elastic support or suspension units. Mains connection through an IFE thyristor control unit or via regulating unit.



Ausstattung *Scope of supply*

Standardausführung *Standard model*

- Geschlossenes Rohrprofil mit Einlaufstutzen und wahlweise mit axialem Auslauf oder mit Auslaufstutzen
- Magnetvibrator unterhalb des Förderrohres
- Rohrwerkstoff S235JRC (St 37)
- Rohrabmessungen lt. Tabelle
- Feeder tube with inlet nozzle and optionally with axial outlet or outlet nozzle
- Electromagnetic drive below the tube
- Tube material S235JRC (St 37)
- Tube dimensions according to table

Sonderausführungen *Special models*

- Förderrohre aus Sonderwerkstoffen, mit mehreren Ein- und Ausläufen, mit manuell oder automatisch betätigten Auslaufklappen
- Magnetvibrator oberhalb des Förderrohres
- Förderrohr auf Schwenkrahmen zur Materialverteilung
- Tube made of special material, multiple inlets or outlets added, manual or automatic operation of the outlet flaps
- Electromagnetic drive above the tube
- Feeder tube on swivel frame for material distribution



Vorteile *Advantages*

- Stufenlos einstellbare, mengenkonstante Förderleistung
- Nach Abschaltung automatischer Bunkerverschluss
- Hohe Förderleistung
- Keine rotierenden Teile – daher wartungsfrei und verschleißarm
- Förderleistung über Regelkreis von beliebigen Parametern steuer- und programmierbar
- Geringer elektrischer Leistungsbedarf – keine elektrischen Leistungsverluste
- Infinitely variable and volumetrically constant feed rate
- Instantly stops flow from hopper when shut off
- High feed rate
- No rotating parts – no maintenance or wear (on drives)
- Feed rate is controlled via closed loop control or external signals
- Low electric power requirement – no loss of electric power

Wir fördern was immer Sie brauchen
We feed your needs



Im Steinbruch
Quarry operation



Im Bergbau
Underground



Hafenumschlag
Terminal operation



Schiffsbeladung
Ship loading

Q qualityaustria
SYSTEMZERTIFIZIERT
ISO 9001:2008 NR.03526/0
ISO 14001:2004 NR.01667/0
BS OHSAS 18001:2007 NR.00708/0



IFE Aufbereitungstechnik GmbH

3340 Waidhofen an der Ybbs · Austria
Patertal 20

Phone +43 7442 515-0

Fax +43 7442 515-15

Mail office@ife-bulk.com

Net www.ife-bulk.com

Ihr Partner vor Ort *Your local partner*

IFE

Erfahrung, die bewegt.